



Nissan Micra III (K12), Micra C+C (K12)



DANGER

L'unité d'airbag peut se déclencher inopinément !

L'unité d'airbag est un composant pyrotechnique qui peut entraîner la mort en cas de mauvaise manipulation !

Seuls les salariés parfaitement formés peuvent exécuter les interventions sur le système d'airbag.

Débrancher les batteries.

Toujours déposer l'unité d'airbag avec le côté rembourré vers le haut.

Toujours transporter l'unité d'airbag dans un emballage adapté.

Ne pas laisser l'unité d'airbag sans surveillance, sinon la placer en sécurité dans une armoire adaptée fermée.

Ne pas ouvrir l'unité d'airbag ou la réparer.

Monter l'unité d'airbag uniquement dans un état impeccable.

Ne pas effectuer de mesures avec une lampe témoin ou un multimètre sur l'unité d'airbag.

Porter des lunettes et des gants de protection.

Lors du rebranchement de la batterie aucune personne ne doit se trouver dans le véhicule.

INSTRUCTION

Faire attention à la propreté lors de travaux sur la direction assistée.

Les vis et les écrous corrodés ou freinés sont systématiquement à remplacer.

Les travaux de réparation sur la colonne de direction électromécanique ne sont pas autorisés, elle doit en principe être entièrement remplacée.

Faire attention aux règlements relatifs à l'élimination des déchets !

Ne pas utiliser sur les unités des airbags des huiles, des graisses, des produits chimiques et de nettoyage non autorisés par le constructeur.

Les illustrations de la présente instruction de montage sont des exemples et permettent simplement une meilleure compréhension.

Outils spéciaux nécessaires

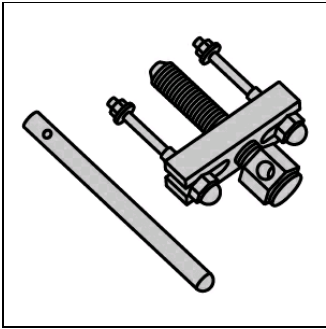

Extracteur
OE (ST27180001)

Couples requis

Couples de serrage

Les vis autobloquantes et les écrous doivent toujours être remplacés !.

Vis du volant (1)	(voir illustration 1)	29 - 34 Nm
Vis de croisillon (1)	(voir illustration 5)	27 - 32 Nm
L' (les) écrou(s) de la colonne de direction (1)	(voir illustration 6)	15 - 19 Nm
La (les) vis pour arbre intermédiaire de direction (4)	(voir illustration 6)	sur la colonne de direction 27 - 32 Nm
La (les) vis de l'airbag conducteur		5 - 14 Nm

Dépose:

Positionner le volant au point milieu et laisser l'antivol de direction (Neman) s'enclencher.

Débrancher le pôle négatif de la batterie.

Respecter un temps d'attente d'au moins 3 min.

Démonter l'airbag du conducteur.

Défaire les connecteurs électriques.

Démonter le volant et l'unité de contact seulement en position milieu.

Dévisser la vis du volant. **(1)**

Extraire le volant avec l'extracteur de la broche de direction. **(2)**
(3)

Outils spéciaux nécessaires

Extracteur OE (ST27180001)

(voir illustration 1)

Dévisser la (les) vis de la (les) garniture(s) de la colonne de direction inférieure. **(1)**

Démonter la garniture inférieure de la colonne de direction. **(2)**

Dévisser la (les) vis de la (les) garniture(s) de la colonne de direction supérieure.

Démonter la garniture supérieure de la colonne de direction. **(3)**

Démonter le recouvrement en tôle de la colonne de direction. **(4)**

(4)

(voir illustration 2)

Desserrer le connecteur électrique de l'unité de contact.

Démonter l'unité de contact.

Desserrer la (les) vis du module de la colonne de direction.

Débrancher le(s) connecteur(s) électrique(s) du module de la colonne de direction.

Démonter le module de la colonne de direction.

Illustration 1

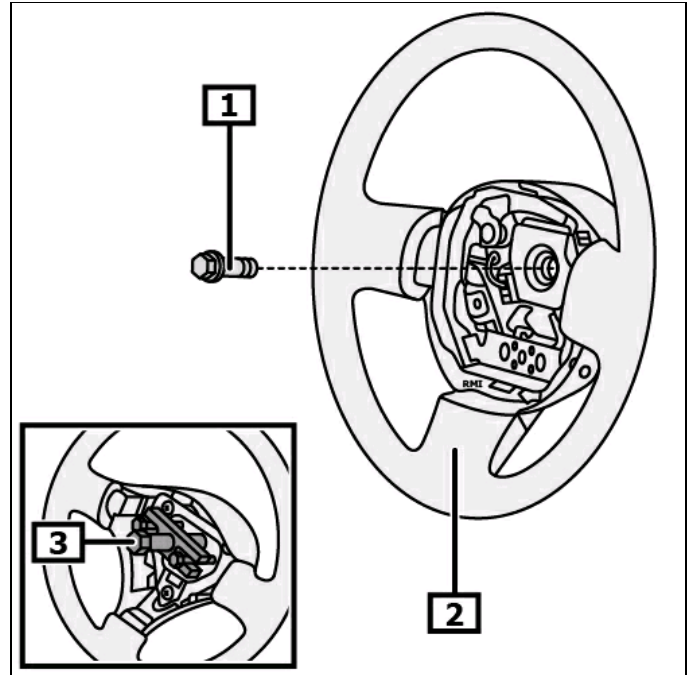

1 Vis du volant

2 Volant

3 Extracteur

Illustration 2

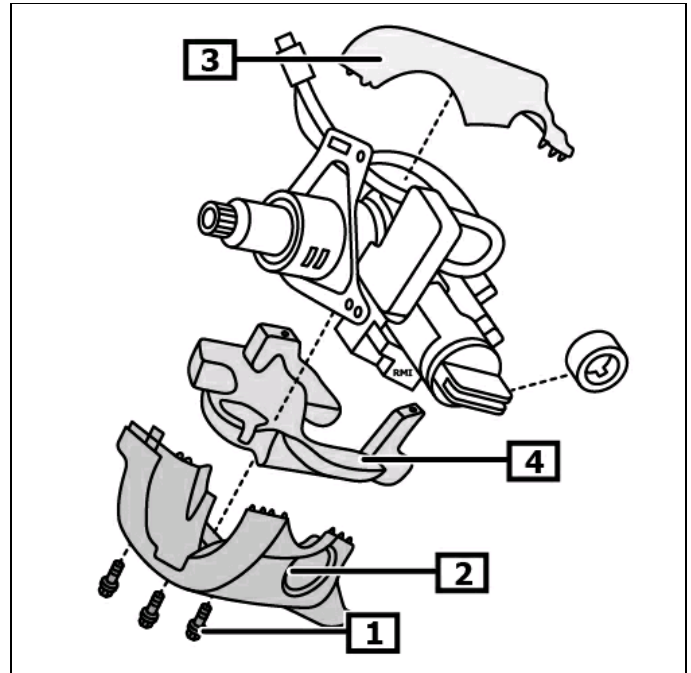

1 La (les) vis de la (les) garniture(s) de la colonne de direction inférieure.

2 La garniture de la colonne de direction inférieure

3 La garniture de la colonne de direction supérieure

4 Recouvrement en tôle de la colonne de direction

Démonter le revêtement du tableau de bord. **(1)**
(voir illustration 3)

Illustration 3

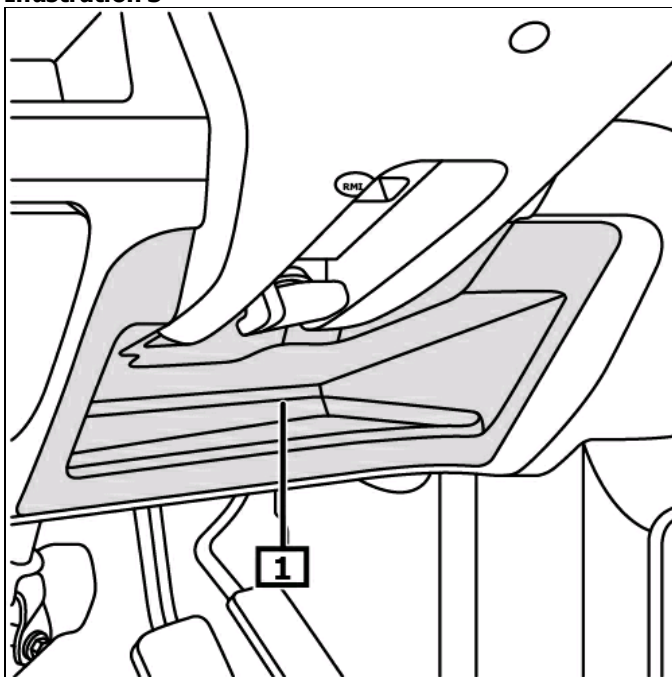

1 Garniture de tableau de bord

Démonter le(s) cache(s) du tableau de bord. **(1)**
(voir illustration 4)

Illustration 4

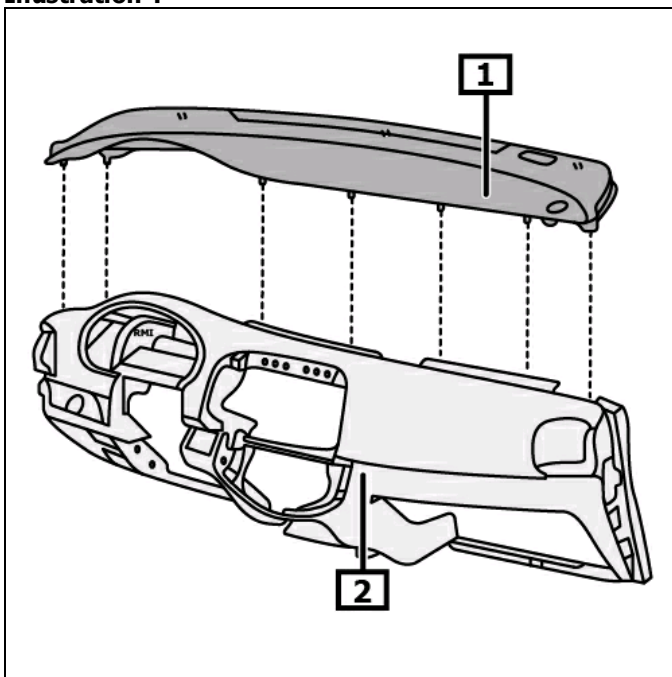

1 Revêtement(s) du tableau de bord

2 Tableau de bord

Dévisser la/les vis du croisillon. **(1)**
 Retirer par le haut le croisillon du boîtier de direction. **(2)**
(voir illustration 5)

Débrancher le(s) connecteur(s) électrique(s) de la colonne de direction.

Illustration 5

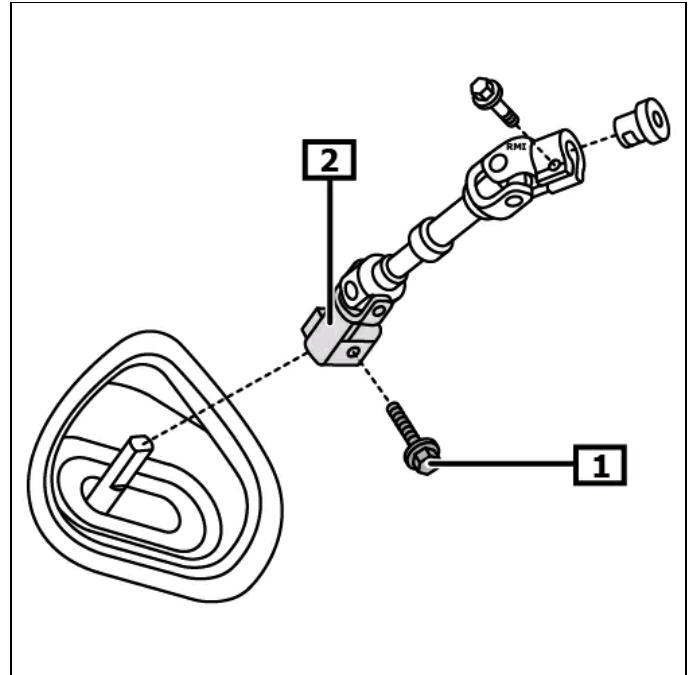

1 Vis de croisillon

2 Croisillon de la direction

Dévisser l' (les) écrou(s) de la colonne de direction. **(1)**
 Démontez la colonne de direction. **(2)**

Si la colonne de direction est remplacée, il faut modifier les composants suivants :

- Contacteur allumage/démarrage
- Contacteur à clé
- Arbre intermédiaire de direction **(4)**

(voir illustration 6)

Pose:

Veiller à ce que la vis du croisillon est au centre de l'évidement de la broche de direction !

Pose dans l'ordre inverse de la dépose.

Entrer le code de la radio, reprogrammer les stations en mémoire.
 Contrôler le fonctionnement des dispositifs électriques.

Initier le détecteur d'angle de braquage.

Faire l'apprentissage du capteur d'angle de braquage avec une station de diagnostic adapté.

Tenir compte de la position de montage de la liaison EOBD.

Illustration 6

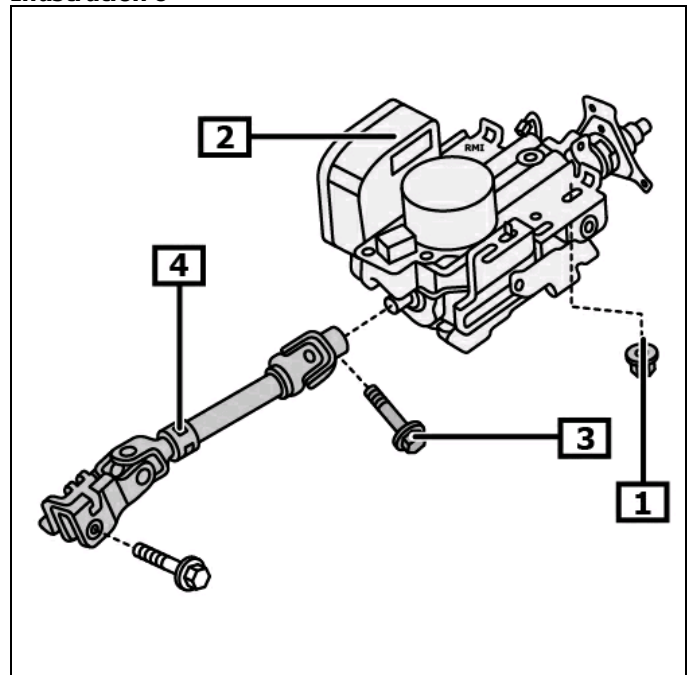

1 L' (les) écrou(s) de la colonne de direction

2 Colonne de direction

3 La (les) vis pour arbre intermédiaire de direction

4 Arbre intermédiaire de direction