



AGR-Ventil BMW 1.5/1.6/2.0 l Diesel

Einbau nur in bestromtem Zustand

Fahrzeuge: BMW 1.5/1.6/2.0 l Diesel	Produkt: Elektromotorisches AGR-Ventil		
Modellreihe	Pierburg Nr.	Ersatz für	Ref.-Nr. *
F10, F11, F20, F21, F22, F23, F25, F26, F30, F31, F32, F36, F45, F46, F82, F83	7.04493.17.0	7.04493.11.0	11718513132

Das elektromotorische AGR-Ventil 7.04493.17.0 darf nur im bestromten Zustand eingebaut werden, da es sonst beim Einbau beschädigt werden kann.

- Verbinden Sie vor der Montage die Steckverbindung des elektrischen Anschlusses mit dem Gehäusestecker (1) am AGR-Ventil.
- Schließen Sie einen geeigneten Motor-tester an das Fahrzeug an.

- Wählen Sie die Servicefunktion „Tausch AGR-Ventil“ an. Dadurch wird das AGR-Ventil bestromt. Dies ist daran erkennbar, dass der Ventilteller (3) ein kleines Stück in das Ventilgehäuse (2) eingezogen wird.
- Erst jetzt darf das AGR-Ventil in das AGR-Kühlermodul eingebaut werden.

Im nicht bestromten Zustand befindet sich das Übersetzungsgetriebe im AGR-Ventil in

seiner Endposition. Bei Krafteinwirkung über den Ventilteller (3), wie sie bei einem Einbau vorkommt, kann das Übersetzungsgetriebe beschädigt werden.

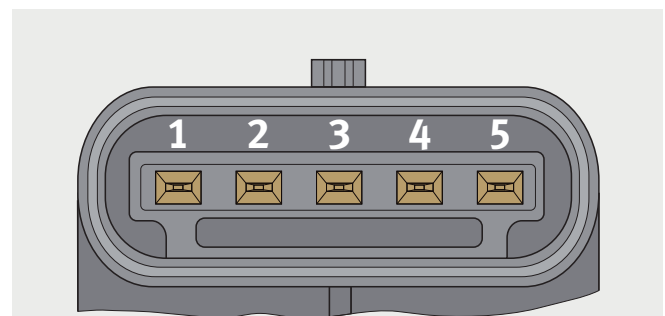
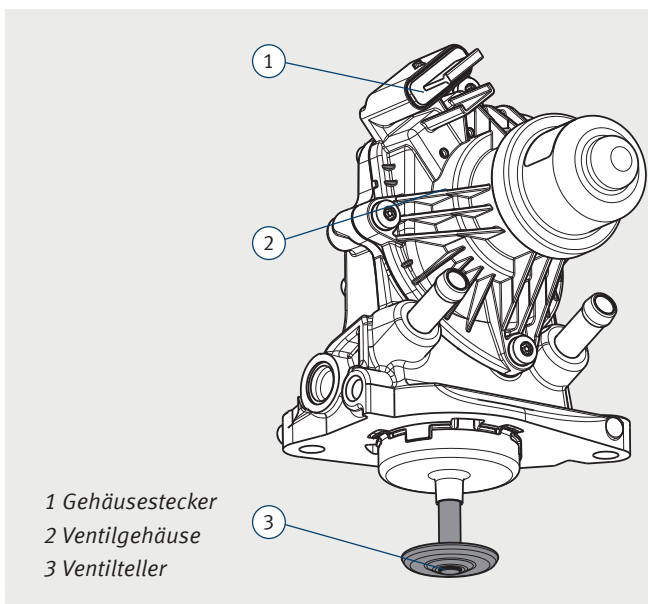

Belegung des Gehäusesteckers am AGR-Ventil

- 1 Motor Minus
- 2 Motor Plus
- 3 Sensor Minus
- 4 Sensor Masse
- 5 Sensor Signal